



Grupo de Investigación en Ingeniería Mecánica (DEDALO)

- (1) Área de Ingeniería Mecánica, Escuela de Ingenierías Industriales
Universidad de Extremadura, Badajoz, Spain, fias@unex.es

Líneas de investigación

- Biomecánica del movimiento humano.
- Ingeniería de rehabilitación.
 - Diseño de ortesis para ayuda a la marcha de discapacitados.
 - Diseño de ortesis para control de temblores.
 - Diseño mejorado de sistemas de propulsión de sillas de ruedas.
- Diagnósis mediante vibraciones en procesos de mecanizado.
- Análisis y diseño de transmisiones mecánicas.

Biomecánica del movimiento humano

- Tratamiento señales cinemáticas/dinámicas
- Análisis Dinámico Inverso
- Modelos biomecánicos

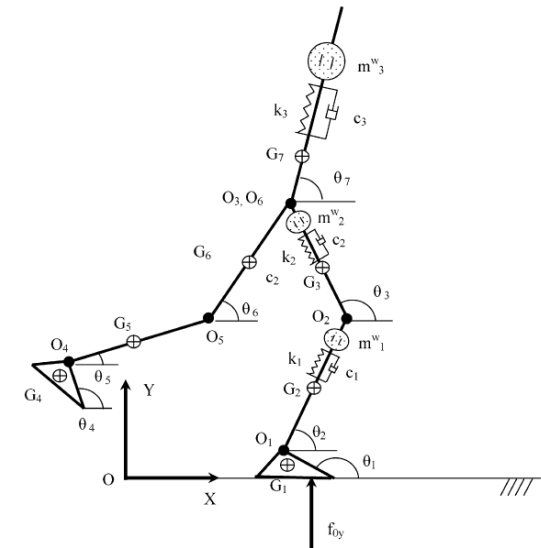
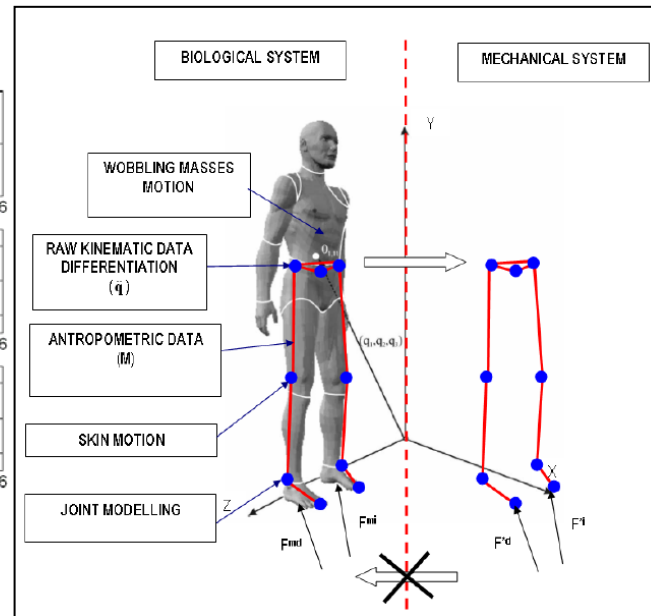
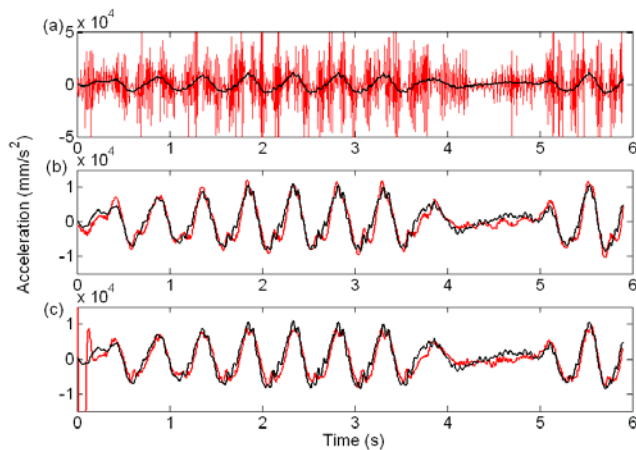
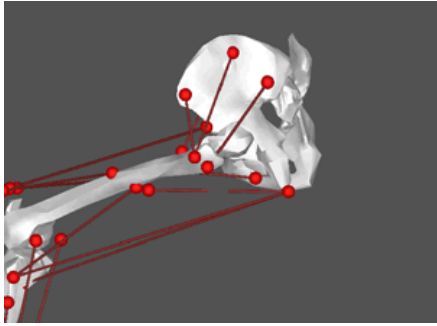

Fig. 2. Simplified biomechanical model topology.

Diseño de ortesis para asistencia marcha

UEX



UDC

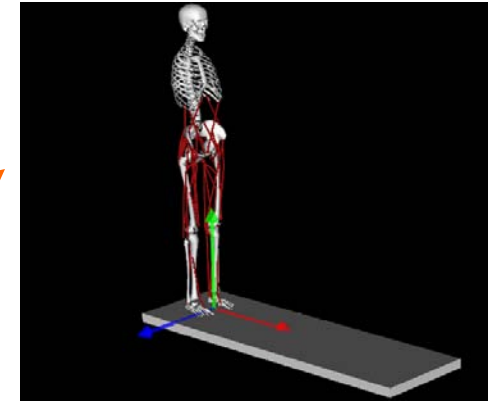

UPC-UEX



UPC

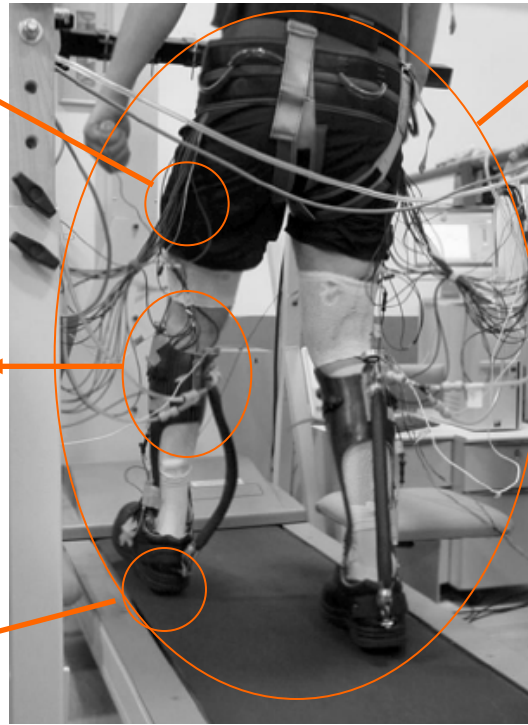
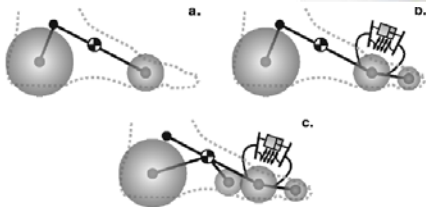

Diseño de ortesis control de temblores

- Tratamiento señales cinemáticas/dinámicas
- Métodos de control pasivo-activo

UEX-UCLM

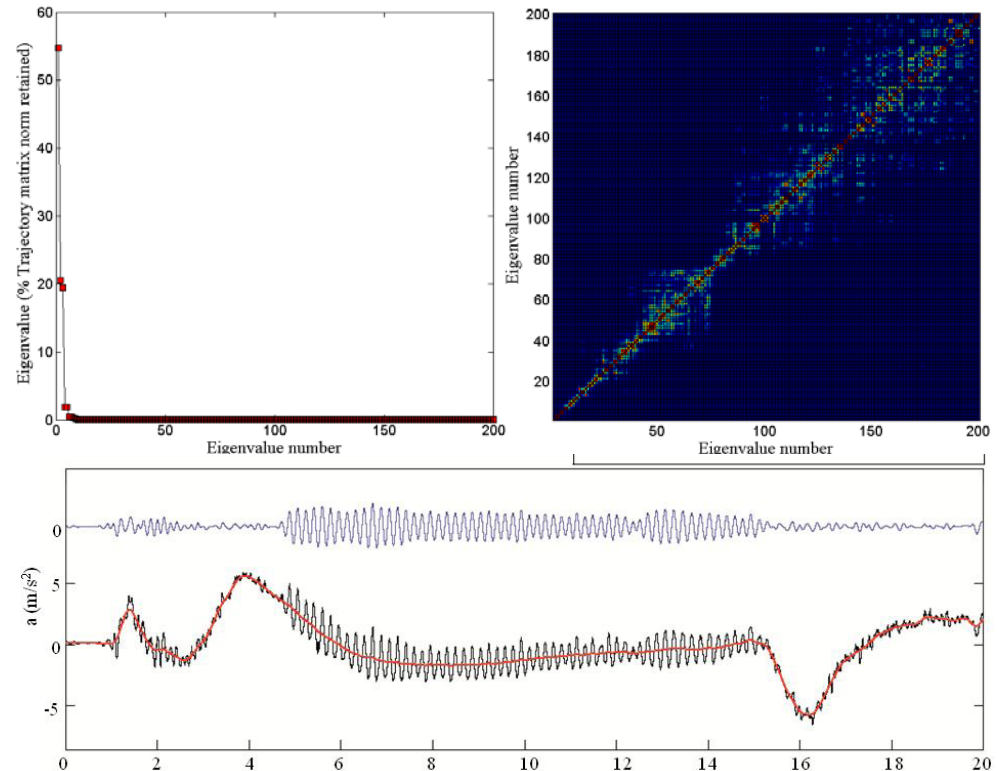
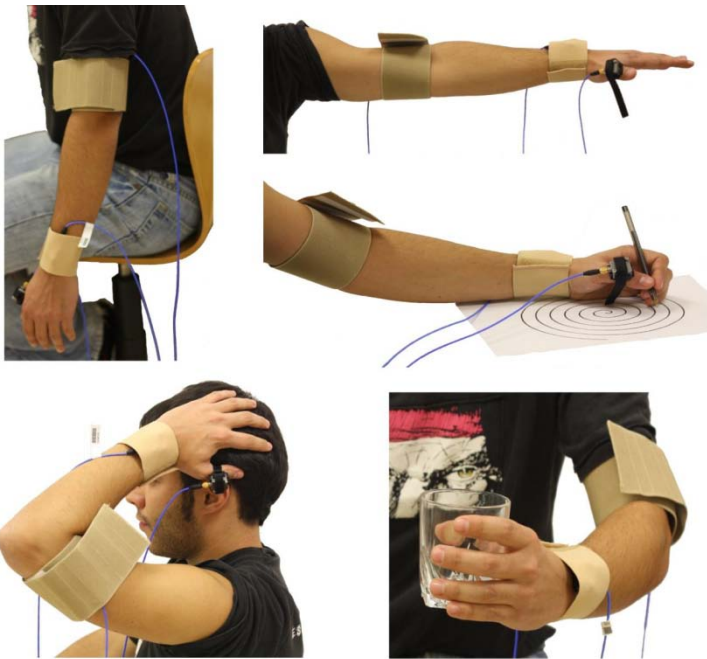

Diagnosis mediante vibraciones

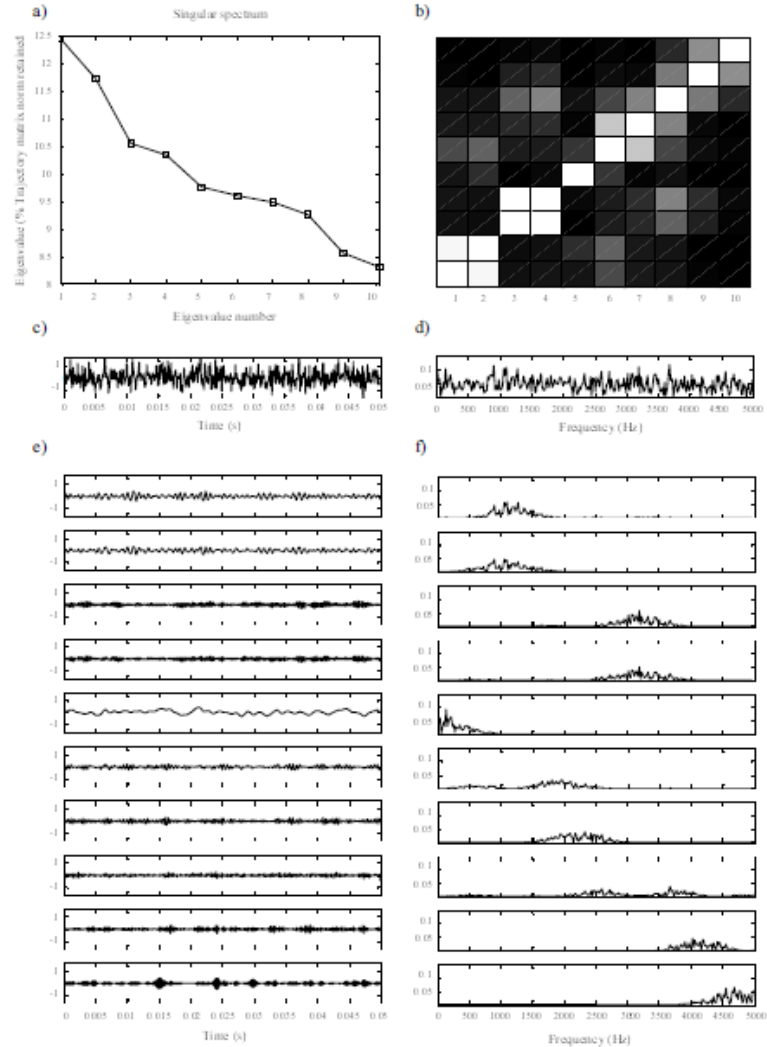
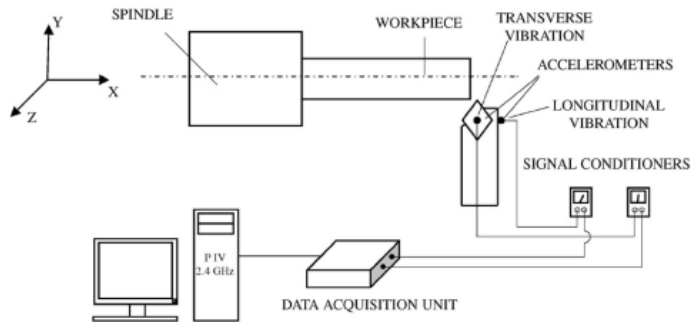
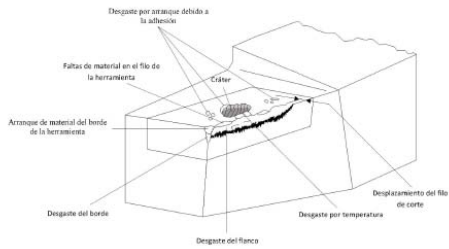

Diseño y análisis de transmisiones

UEX-US

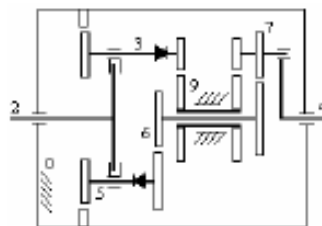
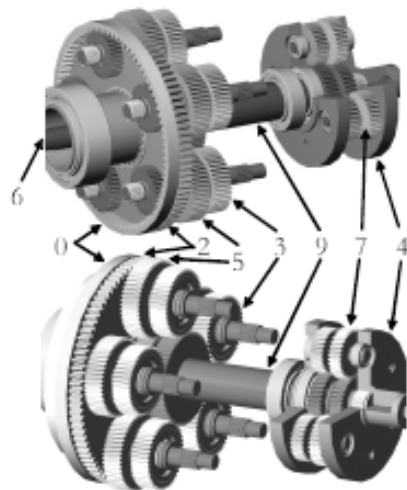

Esquema simplificado

